

XAVA[®] LS14X



Mit der XAVA LS14X Siebmaschine kann unterschiedlichstes Material gesiebt und recycelt werden. Mit der richtigen Auswahl des Siebbelages kann von Kompost über Hackschnitzel, Erde, Schotter, Sand, Bauschutt bis hin zu Ziegelresten oder ähnlichen Materialien alles gesiebt und somit sauber getrennt werden.



RÜTTELT.

SIEBT.

FERTIG.

Maschinenstammblatt

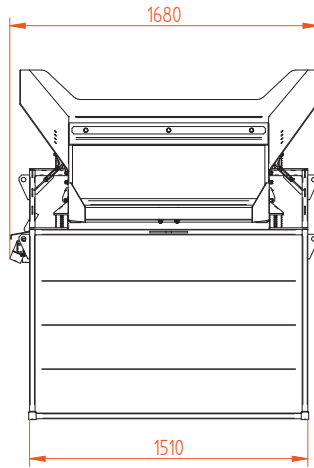
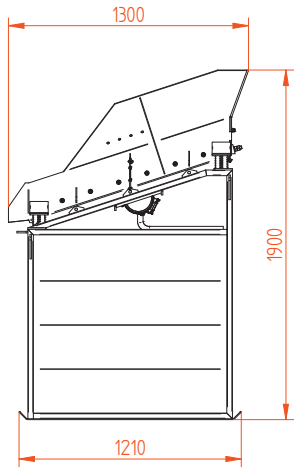

Anlagengewicht:	370 kg*
Vibromotor:	0,4 kW, 1.500 RPM
Anschluss:	230 V
Höhe:	1.900 mm
Aufstellfläche:	1.510 mm x 1.210 mm
Siebgröße:	1.080 x 1.040 mm = 1.1m ²
Dauer des Siebwechsels:	5 Min.
Max. Schaufelbreite:	140 cm

*inkl. Hebevorrichtung



optionale Ausführungen

Staubniederhaltung: Für den staubfreien Einsatz im Wohngebiet bieten wir alle unsere Rüttelsiebe mit optionaler Wasserbedüsung an.



S-Line: S wie stationär. Alle unsere Rüttelsiebe liefern wir auf Wunsch optimiert zum fixen Einbau oder für die Platzierung auf Betonfundamenten.

